

SR-2303SAC-HP

Dimmer with DALI and push button for luminaires device with phase regulation
Dimmer con controllo a pulsanti e DALI per apparecchi con regolazione taglio di fase



LOAD TYPE	
Dimmable LED lamps	200W @ 230V / 100W @ 120V
Dimmable electronic drivers	200W @ 230V / 100W @ 120V
High voltage halogen lamps	400W @ 230V / 200W @ 120V
Low voltage halogen lamps with electronic transformer	200W @ 230V / 100W @ 120V

Voltage
Tensione
110-230 V

Frequency
Frequenza
50 Hz

Power (LED)
Potenza
max. 200 W

Standards compliance
EN 55015
IEC 62386-101
IEC 62386-102
IEC 62386-207

Article Articolo	Code Codice	W max. (LED)	Volt /Hz	Load Carico	ta °C
SR-2303SAC-HP	181213	200	100-230 V / 50 Hz	IGBT	-10...+45

Weight - Peso gr. 41 / 1,44 oz.
Pcs - Pezzi 1

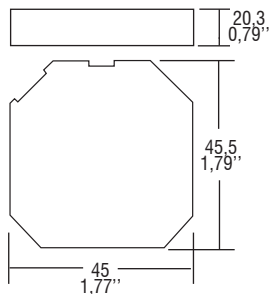

Wiring diagram - Schema di collegamento
(Max. LED distance on page info8 - Massima distanza LED a pagina info8)

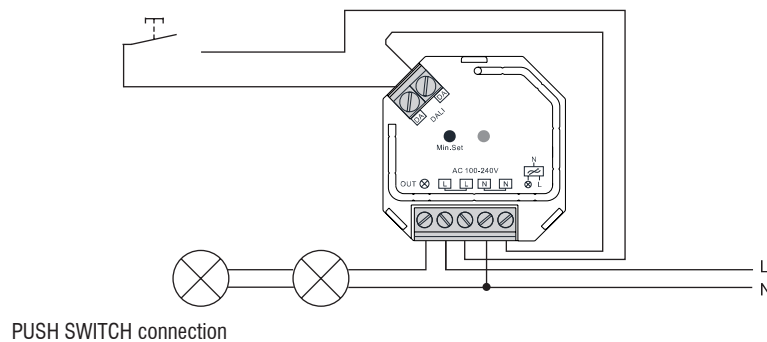
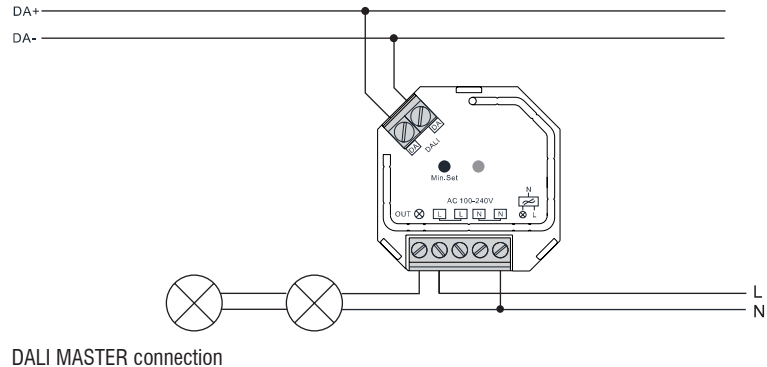

Features

- DALI/PUSH SWITCH regulation interface for phase cutting devices (Trailing edge).
- The interface can be addressed by the DALI master, only one address available.
- To guarantee operation, connect a maximum of 10 devices to the secondary side.
- Maximum cable length between the interface and connected devices 80 meters.
- Maximum cable length between push button/master and interface 80 meters.
- DALI port consumption 2mA max.
- Equipped with status LED.
- Application in the junction box.

The instruction sheet is available on TCI website
www.tci.it

Caratteristiche

- Interfaccia di regolazione DALI/PUSH SWITCH per apparecchi a taglio di fase (Trailing edge).
- L'interfaccia può essere indirizzata dal master DALI, solo un indirizzo disponibile.
- Per garantire il funzionamento collegare un massimo di 10 apparecchi sul secondario.
- Massima lunghezza cavo tra l'interfaccia e gli apparecchi connessi 80 metri.
- Massima lunghezza cavo tra pulsante/master e l'interfaccia 80 metri
- Consumo porta DALI 2mA max.
- Dotato di led di stato.
- Applicazione nella cassetta di derivazione.

Il libretto di istruzione è disponibile sul nostro sito web
www.tci.it